



UNIMOG  
1800-2450L

56-208801  
56-637100



## Svenska

### Monteringsanvisning/Reservdelsslista Allmänt

Monteringen skall utföras av utbildad och kompetent personal och ske på auktoriserad verkstad där erforderliga verktyg och utrustning finns och där åtkomlighet och säkerhet kan tillgodoses.

Identifiera alla delar före montering. Följ anvisningarna.



Följ även lastvagnstillverkarens anvisningar  
Ändra ej rekommenderade inställningar.

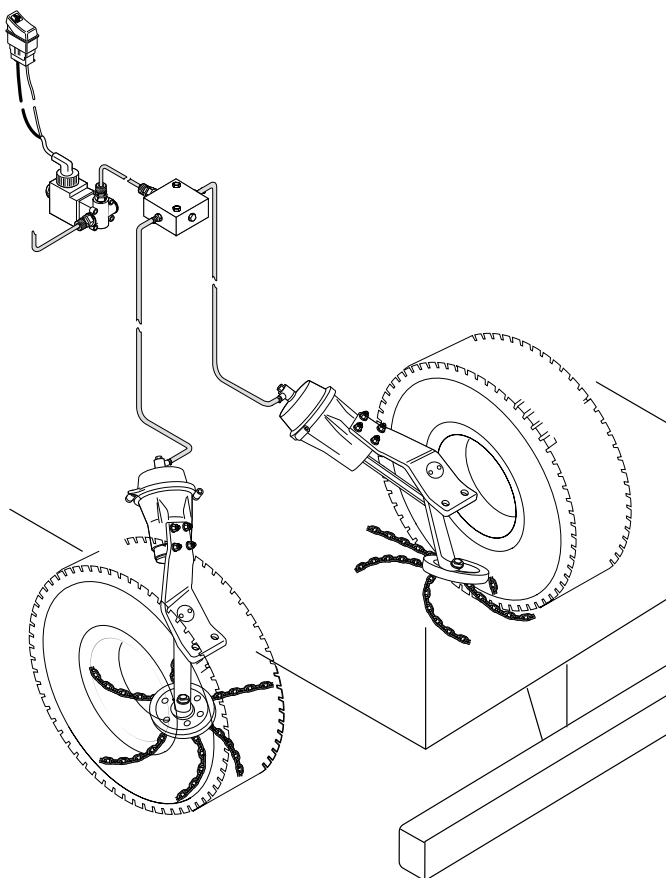

## Norsk

### Monteringsanvisning/Reservedelsliste Generelt

Monteringen skal utføres av utdannet og kompetent montør og bare på autoriserte verksteder hvor det finnes påkrevet verktøy og utstyr, og hvor det er sørget for tilgjengelighet og sikkerhet.

Identifiser alle deler før monteringen. Følg anvisningene.



Følg også lastebilprodusentens anvisninger.  
Det må ikke endres på anbefalte innstillinger.

## Suomeksi

### Asennusohje/Varaosaluettelo Yleistä

Asennuksen saa suorittaa vain koulutettu ja pätevä henkilökunta ja asennuksen on tapahduttava valtuutetussa korjaamossa, jossa on tarvittavat työkalut ja varusteet ja jossa asennus voidaan suorittaa turvallisesti.

Tarkasta kaikki osat ennen asennusta. Noudata ohjeita.



Noudata myös kuorma-auton valmistajan antamia ohjeita. Älä muuta suositeltuja säätöjä.

## Svenska

### 1. Montering fästplattor

1:1 Montera fästplattorna så att ONSPOT placeras framför bakaxeln, figur 1:1 a. Observera distansrören och de båda plattornas läge, figur 1:1 b. Se till att slangar, bromsrör och dylikt hamnar utanför skruvförbanden. Dra förbandet med 200 Nm.

### 2. Montering ONSPOT aggregat

2:1 Montera Onspot under fästplattorna. Beroende på däcksutrustning kan ONSPOT monteras med en eller flera distanser, figur 1:1 b. Dra ej skruvarna, C, helt. OBS! Vid återmontering skall alltid nya låsmuttrar användas.

### 3. Montering hjul

Enligt separat monteringsanvisning 38-155900.

### 4. Montering el och luft

4:1 Montera el- och luftsats enligt separat monteringsanvisning 38-031900.

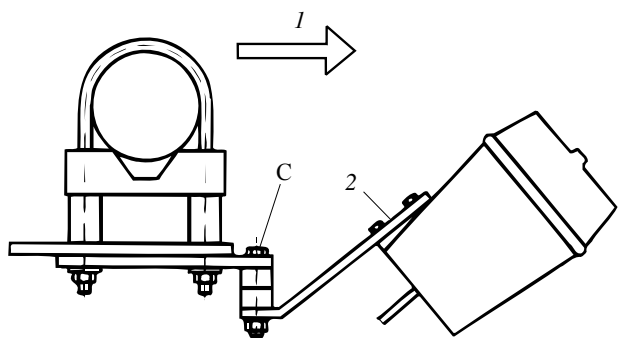

- |                 |                   |
|-----------------|-------------------|
| 1. Färdriktning | 2. Cylinderfäste  |
| Kjøreretning    | Sylinderfeste     |
| Ajosuunta       | Sylinterinkinnike |

Figur/ Figur/ Kuva 1:1 b

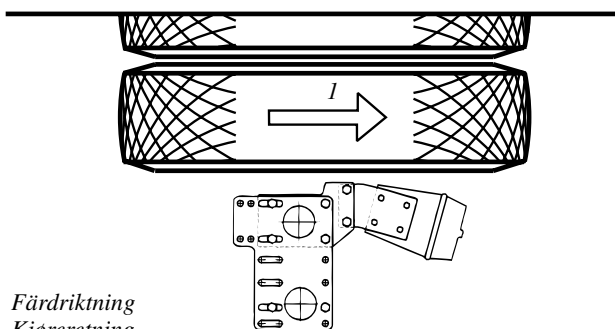

- |                 |
|-----------------|
| 1. Färdriktning |
| Kjøreretning    |
| Ajosuunta       |

Figur/ Figur/ Kuva 1:1 a

---

## Norsk

### 1. Montering av festeplater

1:1 Monter festeplatene slik at ONSPOT plasseres foran bakakselen, figur 1:1 a. Vær oppmerksom på avstandsørene og begge platenes stilling, figur 1:1 b. Pass på at slanger, bremsørør o.l. havner utenfor skrueforbindelsen. Trekk til forbindelsen med 200 Nm.

### 2. Montering av ONSPOT-aggregat

2:1 Monter ONSPOT-aggregatet under festeplatene. Avhengig av dekkutrustning kan ONSPOT monteres med en eller flere avstandsstykker, figur 1:1 b. Trekk ikke skruene, C, helt til. OBS! Ved montering igjen, skal det alltid brukes nye lasemuttere.

### 3. Montering hjul

I henhold til separat monterings-anvisning 38-155900.

### 4. Montere el- og luftanlegg

4:1 Monter el- og luftanlegget i henhold til separat monteringsanvisning 38-031900.

## Suomeksi

### 1. Kiinnityslevyjen asennus

1:1 Asenna kiinnityslevyt niin, että ONSPOT-laite on taka-akselin etupuolella (kuva 1:1 a). Ota huomioon väliputket ja kummankin levyn asento (kuva 1:1 b). Varmista, että letkut, jarruputket ja vastaavat jäävät ruuviliitosten ulkopuolelle. Kiristä liitos 200 Nm momenttiin.

### 2. ONSPOT-laitteen asennus

2:1 Asenna Onspot kiinnityslevyjen alle. ONSPOTia asennettaessa voi käyttää yhden tai useita välikappaleita (kuva 1:1 b) sen mukaan, minkälaiset renkaat autossa on. Älä kiristä ruuveja C kokonaan. HUOM! Kun Onspot asennetaan takaisin on kaikki lukkomutterit uusittava.

### 3. Pyörän asennus

Asenna pyörä varteen erillisen asennusohjeen 38-155900 mukaisesti.

### 4. Sähkö- ja ilmasarjan asennus

4:1 Asenna sähkö- ja ilmasarja erillisen asennusohjeen 38-031900 mukaisesti.

---

## Svenska

### 5. Injustering Onspot

5:1 Provkör ONSPOT ett par gånger upp och ner. Kontrollera att arm och kedjehjul går fritt. Eventuell justering kan ske genom att vrida hela aggregatet i sidled. Dra skruvarna (C) (se figur 1:1b) med 200 Nm (20 kpm) Tillse att ONSPOT-utrustningen *ej* kommer närmare fordonets rörliga delar än cirka 15 mm.

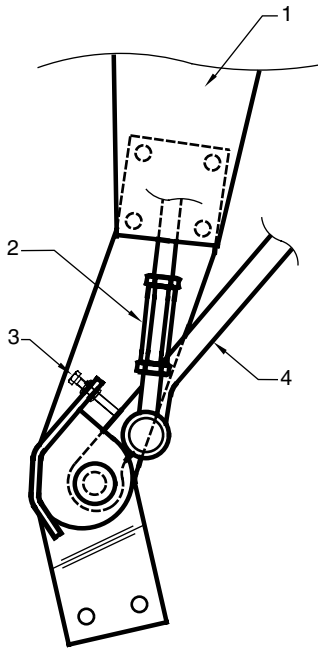

- |  |  |
|--|--|
| 1. Cylinder<br>Sylinder<br>Sylinteri     | 3. Stoppskruv arm<br>Stoppskrue arm<br>Varren pidätinruuvi |
| 2. Vantskruv<br>Vantskrue<br>Vanttiruuvi | 4. Arm<br>Arm<br>Varsi                                     |

Figur/ Figur/ Kuva 5:2 a

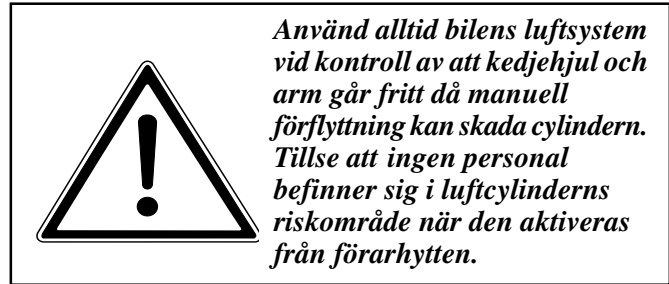

5:2 Kedjehjulets anliggningsstryck mot däckets skall vara ca 200-350N (20-35 kp). Justera eventuellt med tryckstångens vantskruv, se figur 5:2 a.

5:3 Avståndet mellan kedjor och mark skall i viloläget vara minst 20 mm. Länk får vid behov kapas.

5:4 Provkör ONSPOT i ca 20 km/h och kontrollera avtrycken från kedjorna. De skall bilda ett regelbundet mönster.

### 6. Kontroll

6:1 En första kontroll och översyn skall ske efter 3-4 veckors körning. Bultförband skall kontrolleras och efterdras .

Lämna alla anvisningar och instruktioner till kunden att förvaras i fordonet för framtida service och underhåll.

## Norsk

### 5. Justering av ONSPOT

5:1 Prøvekjør ONSPOT et par ganger opp og ned. Kontroller at arm og kjettinghjul går fritt. Eventuell justering kan skje ved å vri hele aggregatet i sideretningen. Trekk til skruene (C) (se figur 1:1b) med 200 Nm (20 kpm). Kontroller at ONSPOT-utrustningen *ikke* kommer nærmere kjøretøyets bevegelige deler enn ca. 15 mm.



5:2 Kjettinghjulets anleggstrykk mot dekket skal være 200-350 N (20-35 kp). Juster eventuelt med trykkstangens justeringskrue, se figur 5:2 a.

5:3 Avstanden mellom kjettingene og bakken skal i hvilestillingen være minst 20 mm. Kjettingløkker kan fjernes om nødvendig.

5:4 Prøvekjør ONSPOT i ca. 20 km/t og kontroller avtrykkene fra kjettingene. De skal danne et regelmessig mønster.

### 6. Kontroll

6:1 En første kontroll og ettersyn skal foretas etter 3-4 ukers kjøring. Fjærboltene skal kontrolleres og etterstrammes .

Gi alle anvisninger og instruksjoner til kunden, slik at disse kan oppbevares i kjøretøyet for fremtidig service og vedlikehold.

## Suomeksi

### 5. Onspotin säätö

5:1 Koekäytä ONSPOT pari kertaa ylös ja alas. Tarkista, että ketjupyörä ja varsi liikkuvat vapaasti. Säädä tarvittaessa kääntämällä koko laitetta sivusuunnassa. Kiristä ruuvit (C) (kuva 1:1b) 200 Nm (20 kpm) momenttiin. Varmista, että ONSPOT on *vähintään* 15 mm etäisyydellä auton liikkuvista osista.

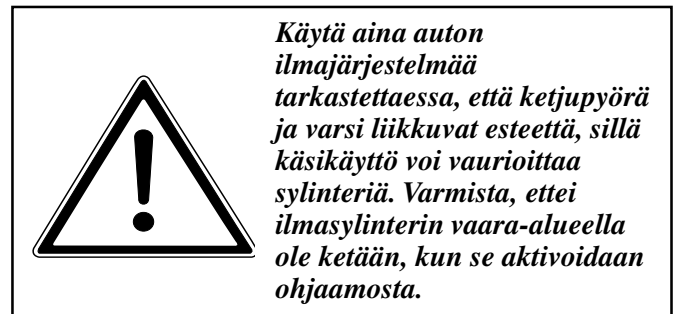

5:2 Ketjupyörän paineen rengasta vasten on oltava 250-350 N (20-35 kp). Säädä tarvittaessa sylinterin varren vanttiruuvilla (kuva 5:2 a).

5:3 Ketjujen etäisyyden maasta on oltava lepoasennossa vähintään 20 mm. Ketjuja saa tarvittaessa lyhentää.

5:4 Koekäytä ONSPOT noin 20 km/h nopeudella ja tarkasta ketjujen jäljet. Jälkien on oltava säännölliset.

### 6. Tarkastus

6:1 Ensimmäinen tarkastus on suoritettava 3-4 viikon ajon jälkeen. Pulttiliitokset on tarkastettava ja jälkikiristettävä tarvittaessa.

Luovuta asiakkaalle kaikki ohjeet säilytettäväksi ajoneuvossa tulevaa huoltoa ja kunnossapitoa varten.

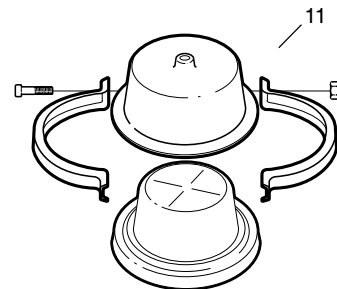
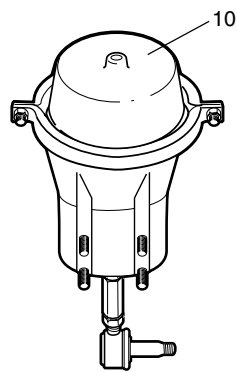
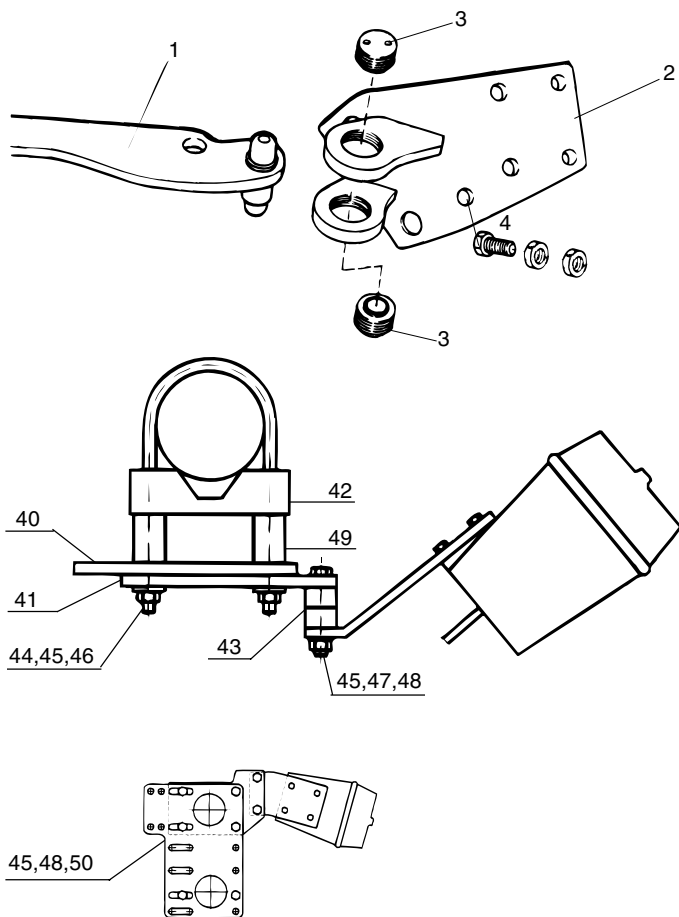

# Reservdelsslista

## 56-208801 56-637100

Pos	Det.nr	Benämning	Antal	Pos	Det.nr	Benämning	Antal
<b>Cylinderfäste och arm</b>				<b>Bilfäste</b>			
1	56-188700	Arm 03 höger	1	40	56-208900	Bilfäste	2
	56-188800	Arm 03 vänster	1	41	56-209000	Fästplåt	2
2	56-188500	Cylinderfäste 03 höger	1	42	56-209100	Krampstycke	4
	56-188600	Cylinderfäste 03 vänster	1	43	56-209200	Distansplatta T=25	4
3	56-191300	Lagerskålar inkl. tätning och fett	2	44	56-209300	Krampa	4
			2	45	36-013100	Mutter M16	16
4	35-096300	Skruv M10x45	2	46	56-200600	Bricka 18x36x6	8
	36-018300	Mutter M10	4	47	35-033300	Skruv M16x100	4
<b>Cylinder</b>				48	37-000700	Bricka BRB 17x30	16
10	56-214903	Cylinder kompl. 01-03	2	49	56-105115	Distansrör L=65	8
11	56-231100	Membransats	2	50	35-032700	Skruv M16x60	4
12	56-100501	Vinkellänk	2				

# Reservedelsliste 56-208801 56-637100

Pos	Art.nr	Navn	Antall	Pos	Art.nr	Navn	Antall
		<b>Sylinderfeste og arm</b>				<b>Bilfeste</b>	
1	56-188700	Arm 03 høyre	1	40	56-208900	Bilfeste	2
	56-188800	Arm 03 venstre	1	41	56-209000	Festeplate	2
2	56-188500	Sylinderfeste 03 høyre	1	42	56-209100	U-boltstykke	4
	56-188600	Sylinderfeste 03 venstre	1	43	56-209200	Avstandsplate T=25	4
3	56-191300	Lagerskåler inkl. tetting og fett	2	44	56-209300	U-bolt	4
4	35-096300	Skrue M10x45	2	45	36-013100	Mutter M16	16
	36-018300	Mutter M10	4	46	56-200600	Skive 18x36x6	8
		<b>Sylinder</b>		47	35-033300	Skrue M16x100	4
10	56-214903	Sylinder kompl. 01-03	2	48	37-000700	Skive BRB 17x30	16
11	56-231100	Membransats	2	49	56-105115	Avstandsrør L=65	8
12	56-100501	Vinkelledd	2	50	35-032700	Skrue M16x60	4

VBG PRODUKTER AB forbeholder seg retten til konstruksjonsendringer

# Varaosaluettelo 56-208801 56-637100

Pos	Tuote no	Nimitys	Kpl	Pos	Tuote no	Nimitys	Kpl
		<b>Sylinterinkiinnike ja varsi</b>				<b>Autokiinnike</b>	
1	56-188700	Varsi 03 oikea	1	40	56-208900	Autokiinnike	2
	56-188800	Varsi 03 vasen	1	41	56-209000	Kiinnityslevy	2
2	56-188500	Sylinterinkiinnike 03 oikea	1	42	56-209100	Puristuskappale	4
	56-188600	Sylinterinkiinnike 03 vasen	1	43	56-209200	Välilevy T=25	4
3	56-191300	Kuppilaakerisarja, sis. och fett	2	44	56-209300	U-pultti	4
4	35-096300	Ruuvi M10x45	2	45	36-013100	Mutteri M16	16
	36-018300	Mutteri M10	4	46	56-200600	Aluslevy 18x36x6	8
		<b>Sylinteri</b>		47	35-033300	Ruuvi M16x100	4
10	56-214903	Sylinteriasennelma 01-03	2	48	37-000700	Bricka BRB 17x30	16
11	56-231100	Kalvosarja	2	49	56-105115	Aluslevy L=65	8
12	56-100501	Kulmavarsi	2	50	35-032700	Ruuvi M16x60	4

VBG PRODUKTER AB pidättää oikeuden muuttaa rakennetta

**AUSTRALIEN**

Colrain Wholesalers Pty Ltd  
P O Box 668  
Mordialloc, VIC 3195  
Tel +61 3 9587 3966  
Fax +61 3 9587 4553

**BELGIEN/LUXEMBURG**

WABCO WESTINGHOUSE SA-NY  
Avenue van Volzem Laan 164-166  
B-1190 Brussel  
Tel +32 2 3444938  
Fax +32 2 3462051

**DANMARK**

VBG PRODUKTER A/S  
Industribuen 20-22  
DK-5592 EJBY  
Tel +45 6446 1919  
Fax +45 6446 1088

**FINLAND**

H KRAATZ OY  
Ruukinmestarintie 9  
SF-02320 ESPOO  
Tel +358 0 809 3100  
Fax +358 0 809 31099

**FRANKRIKE**

SEDAC  
4 Impasse de Marimont  
Clos Le Béva  
F-57645 Montoy Flanville  
Tel +33 3 8776 8420  
Fax +33 3 8776 8424

**IRLAND**

NEWBRIDGE METAL PRODUCTS LTD  
Industrial Estate  
Newbridge, Co Kildare  
Tel +44 353 4531 502  
Fax +44 353 4533 37

**ISLAND**

OSAL OSKAR ANDERSSON  
Tangarhofdi 4  
IS-110 REYKJAVIK  
Tel +354 587 6619  
Fax +354 187 7719

**ISRAEL**

H KLEIN & SONS LTD  
P O Box 1093  
Industrial Area-North  
Ashdod 77109  
Tel +972 8856 4330  
Fax +972 8856 4324

**JAPAN**

SHINKO BOEKI CO LTD  
Shibuya Central Bldg  
3-14 Udagawacho shibuya-ku  
Tel +81 3 33463 0941  
Fax +81 3 33463 1707

**JAPAN**

YUKO CORPORATION  
2-22-15  
Shimizu-Suginami-KU  
Tel +81 3 3301 0511  
Fax +81 3 3301 0519

**MAURITIUS**

TTE TRUCK & TRAILER EQUIPMENT LTD  
4 Brown Sequad Ave  
Quatre bornes  
Tel +230 425 1449  
Fax +230 425 7052

**NEDERLÄNDERNA**

WABCO AUTOMOTIVE B.V.  
Postbus 8704  
NL-3009 AS Rotterdam  
Tel +31 10 258 2600  
Fax +31 10 458 3353

**NYA ZEELAND**

TRANSPORT SPECIALTIES LTD  
P O BOX 77064  
Auckland 3  
Tel +62 9 846 9189  
Fax +62 9 846 3441

**NORGE**

VBG PRODUKTER A/S  
Postboks 94 Leirdal  
N-1009 OSLO  
Tel +47 23 14 16 60  
Fax +47 23 14 16 61

**POLEN**

HYVA POLSKA Sp. z o.o.  
30718 Kraków  
ul. Myśliwska 68  
Tel +48 12 653 27 31  
Fax +48 12 658 44 39

**SCHWEIZ**

AGL für LASTWAGENZUBEHÖRE  
Postfach  
CH-6048 Horw  
Tel +41 41 472 525  
Fax +41 41 473 179

**SCHWEIZ**

O.MENG FAHRZEUGTECHNIK  
Postfach 244  
CH-3000 BERN 6  
Tel +41 31 352 6426  
Fax +41 31 819 5323

**STORBRITANNIEN**

FONTAINE INTERNATIONAL  
EUROPE LTD.  
Enterprise Way  
Lowton WA3 2AG  
Tel +44 1942 686000  
Fax +44 1942 686006

**SVERIGE**

VBG PRODUKTER AB  
Box 1216  
SE-462 60 Vänersborg  
Tel +46 521 277700  
Fax +46 521 277790

**SYDAFRIKA**

TRANSPORT TECHNOLOGY PTY LTD  
P O Box 84415  
Greenside 2034  
Tel +27 11 866 3878  
Fax +27 11 789 4441

**TYSKLAND**

RINGFEDER VBG GMBH  
Oberschlesienstrasse 15  
DE-47807 KREFELD  
Tel +49 2151 835 246  
Fax +49 2151 835 200

**TYSKLAND**

KARL HILDEBRAND GMBH  
Postfach 4029  
DE-40687 ERKRATH  
Tel +49 2104 93790  
Fax +49 2104 9279820

